

AVANGART  
İSTANBUL



Hayata deęer katıyoruz.

Benzersiz bir proje.

Akılın, estetięin ve doęanın buluřtuęu yer.

řehrin iinde ama řehrin sıkıntısından uzakta.

Hayalini kurduęunuz yeni yařam sizi bekliyor.

Size yepyeni bir yařam alanı sunuyoruz.

İstanbul'un cazibe merkezi...

Yeni bir yařam İstanbul'un merkezinde yükseliyor.

Tekrarlanıp duran basmakalıp sözlerden,

kliře cümlelerden sıkılmadınız mı?

Sıkıldıysanız doęru yerdesiniz. Lütfen sayfayı evirin.



## Evinize hoş geldiniz

Avangart İstanbul sadece bir proje değil. Sizin eviniz. Bu katalogu okuduğunuza göre, en azından böyle bir ihtimal var. Öyleyse Avangart İstanbul'u en iyi şekilde anlatmalıyız. Projemiz hakkındaki bilgileri size en anlaşılır halde ve en eğlenceli şekilde sunmalıyız. Bu yüzden biz Avangart İstanbul'u anlatırken basmakalıp sözlerden ve klişe cümlelerden uzak duruyoruz. Avangart İstanbul'u "Şehrin içinde, klişelerin dışında" inşa ediyoruz.



## Çok yakınız.

Avangart İstanbul 36 bin 750 metrekarelik arsa üzerine kurulan, 11 blok, 935 daire ve 18 ticari alandan oluşan bir konut projesi. Kağıthane'nin Seyrantepe Mahallesi'nde TEM otoyolu üstünde, Fatih Sultan Mehmet Köprüsü ve Türk Telekom Stadyumu'nun yanı başında yer alıyor. Sarıyer, Maslak ve Levent gibi önemli merkezlerin yakınında büyük bir hızla yükseliyor.

## HAYATA DEĞER KATAN DEĞİL, HAYATIN DEĞER KATACAĞI PROJE.

Bizce hayattan daha değerli bir şey yok. Zaten en değerli olana daha nasıl değer katabilirsiniz ki? Bununla birlikte tam tersi mümkün. İçinde yaşanan hayatlar bir inşaat projesine değer katabilir. Eğer insanlar o projeden mutluydu. Bu yüzden Avangart İstanbul'da sizi mutlu etmeye odaklandık. Yürüyüş yolları, parklar, açık hava spor alanları, çocuklar için oyun alanları ve dahası... Siz de sosyal alanlarda sevdiklerinizle birlikte güzel vakit geçirebilir ve hayatın tadını çıkarabilirsiniz. Sizden tek ricamız şu: Bir an durup, nefis orman havasını içinize çekin ve yaşadığınız anın güzelliği farkedin.





## Yeşili görmek için başınızı çevirin yeter!

Tanıtımı yapılırken bir projenin hem şehrin hem de doğanın içinde olduğu söyleniyorsa, genelde bu iddia yarı yarıya doğrudur. Çünkü sözü edilen proje ya şehrin içindedir ya da doğanın içinde... Bizim projemizdeyse durum farklı. Çünkü Avangart İstanbul şehrin içine kadar uzanan nadir yeşil alanlardan biri olan Belgrad Ormanı'na bakıyor. Böylece siz de istediğiniz an yeşilin hemen her tonunu görebiliyorsunuz. Tek yapmanız gereken başınızı çevirmek.

## NEYE İHTİYACINIZ VARSA, ÇARŞIDA VAR!

Avangart İstanbul; Maslak, Levent, İstinye hatta Gayrettepe'ye çok yakın. Böylece Türkiye'nin en önemli AVM'lerine rahat rahat ulaşabilir, her türlü ihtiyacınızı dakikalar içinde karşılayabilirsiniz. Peki ya AVM'ye gitmek istemezseniz? Evinizden dışarı çıkıp, yürüyüş mesafesinde ihtiyaçlarınızı karşılamak isterseniz... Sizin için onu da düşündük. 18 dükkandan oluşan Avangart İstanbul çarşısında mağazalardan alışveriş yapabilir ya da kafelerde hoş vakit geçirebilirsiniz. Tüm ihtiyaçlarınızı hemen evinizin yakınında karşılayabilirsiniz.





AVANGART  
*Istanbul*

# SADECE YAPTIKLARIMIZLA DEĞİL, YAPMADIKLARIMIZLA DA ÖVÜNÜYORUZ.

Avangart İstanbul sadece bir konut projesi. Yani proje kapsamında ofisler ve çalışma alanları yapmıyoruz. Bu yüzden proje konutlara daha uygun olan, yatay bir mimari anlayışla tasarlandı. Ofis alanlarının özel ihtiyaçlarına göre çözümler üretmek gerekmediğinden, her şey konut sakinlerinin rahatı düşünülerek planlandı. Konutlarda oturacak aileler için modern bir mimari anlayışla hayata geçiriliyor.





## GELECEKTEKİ EVİNİZİ GÖRMEK İÇİN, DAHA FAZLA BEKLEMİYİN.

Ev almak önce güven, sonra özen ister. Hayalinizde yaşattığınız eve rastladığınızda ise onu ailenizle birlikte hissedebilmek, farklılıklarıyla heyecanlanıp, yeniliklerini paylaşmak ve tüm ince detaylarına dokunabilmek istersiniz. Bu deneyimi yaşayabilmeniz için size bu dünyayı inşa ettik... Yeni heyecanlar tadacağınız 3 ayrı stil ve tipteki daireleri sizler için, 25 yılı aşkın deneyimi ile her mekana özel stil geliştiren, ünlü iç mimar Hakan Helvacıoğlu tasarımı. Bu heyecan, satış ofisimizde sizleri bekliyor.. Gelip, sizi ağırlamamız için neyi bekliyorsunuz?





AVANGART  
Istanbul







## PROJELER Mİ, YOKSA PROJEDEN EV ALAN İNSANLAR MI BENZERSİZ?

Yeni Projemiz Avangart İstanbul pek çok özelliğiyle benzersiz. Ama biz iyi biliyoruz ki asıl benzersiz olan: Avangart İstanbul'da yaşayacak insanlar. Her biri farklı, özel ve eşsiz. Bu yüzden projemizde her ihtiyaca özel çözümler üretmeye çalıştık. 1+0, 1+1, 2+1, 3+1 ve 4+1 olmak üzere farklı büyüklüklerde daire seçenekleri sunduk.



İsterseniz tek kişilik  
şirin mi şirin bir stüdyo 1+1  
ya da kocaman bir aile için  
kocaman bir 4+1.

SİZ EVİNİZİ  
NASIL ALIRDINIZ?

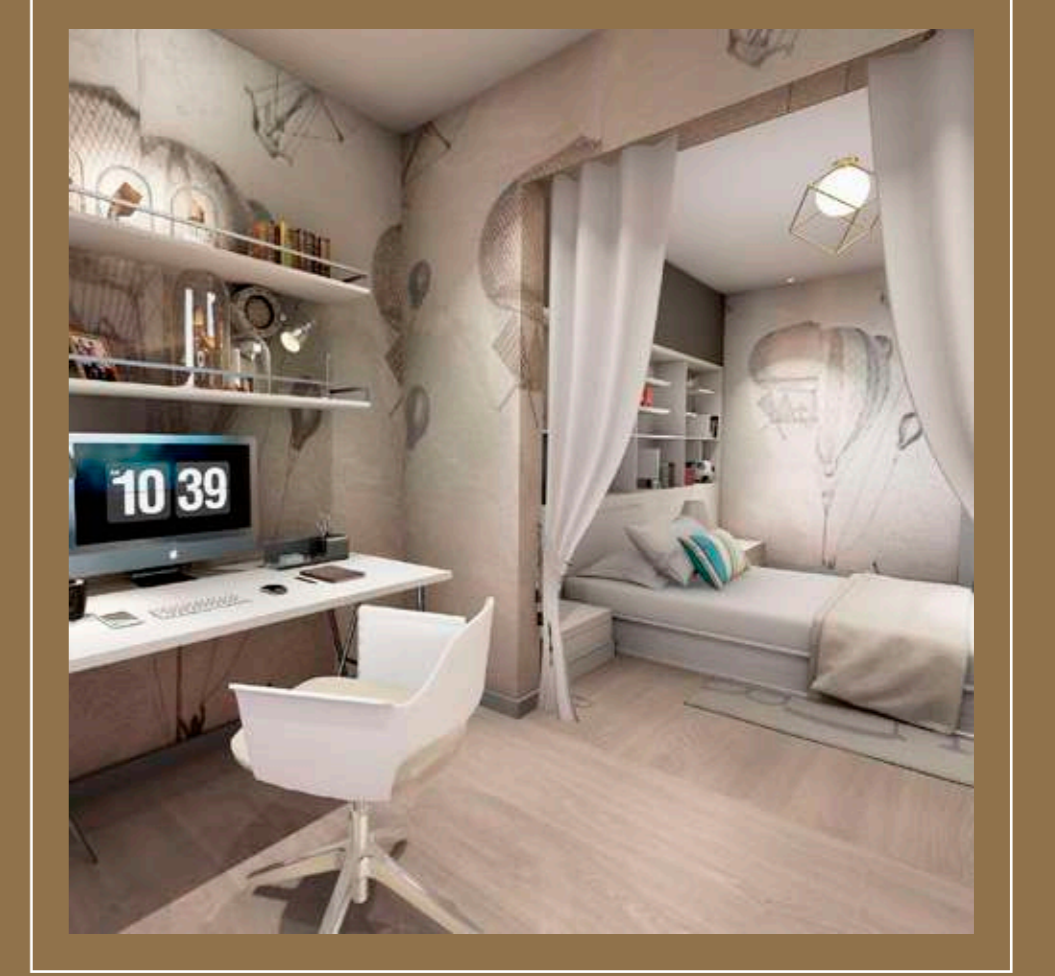



A  
BLOK

B  
BLOK

G  
BLOK

A1  
BLOK

B2  
BLOK

A2  
BLOK

B1  
BLOK

A3  
BLOK

C  
BLOK

D  
BLOK

AVANGART

**B**  
BLOK

**1+0**  
S-B-1

Brüt 45,01 m<sup>2</sup>

GİRİŞ HOLÜ:	1,53 m <sup>2</sup>
MUTFAK:	4,41 m <sup>2</sup>
OTURMA ODASI:	12,2 m <sup>2</sup>
BANYO:	4,16 m <sup>2</sup>
YATAK ODASI:	8,10 m <sup>2</sup>
NET ALAN:	30,40 m <sup>2</sup>
SATIŞA E. BRÜT ALAN:	45,01 m <sup>2</sup>

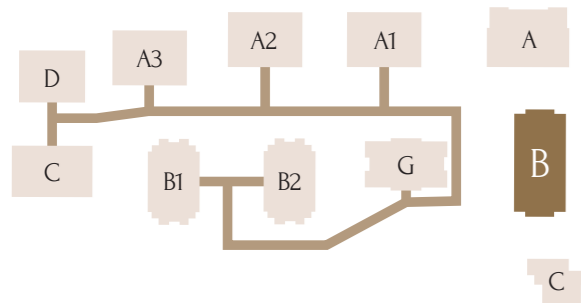
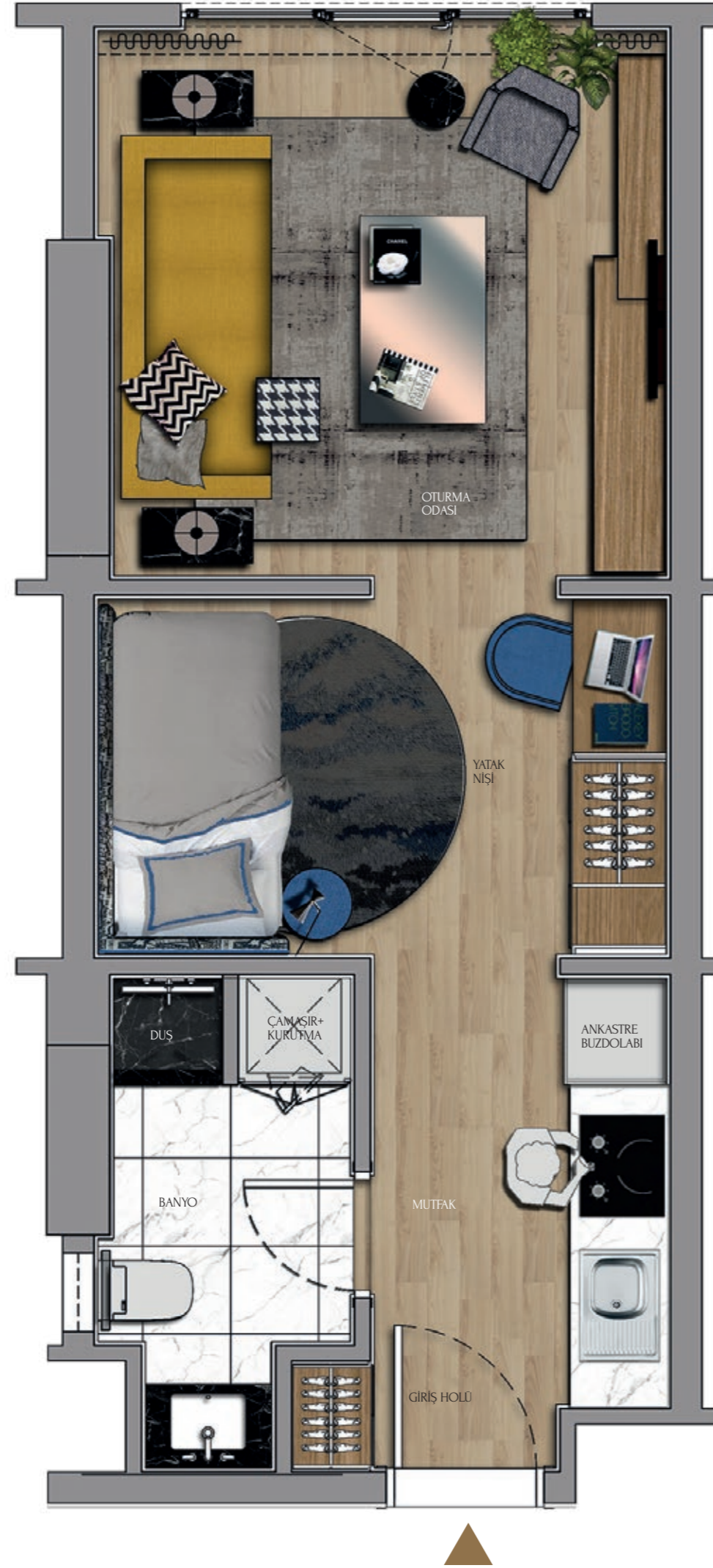

B BLOK

1+0	1+0
1+0	1+0
1+0	1+0
1+0	1+0

Kullanılan görseller tanıtım amaçlı olup, Gül Proje İnşaat A.Ş. ve Emlak Konut GYO A.Ş.'nin onayıyla değişiklik yapma hakkına sahiptir.

**B**  
BLOK

**1+1**  
S-B-2

Brüt 75,61 m<sup>2</sup>

YAŞAM ALANI:	17,98 m <sup>2</sup>
MUTFAK:	6,77 m <sup>2</sup>
KAPALI BALKON:	7,34 m <sup>2</sup>
BANYO/WC.:	4,20 m <sup>2</sup>
YATAK ODASI:	10,08 m <sup>2</sup>
KAPALI BALKON:	4,29 m <sup>2</sup>
NET ALAN:	50,66 m <sup>2</sup>
SATIŞA E. BRÜT ALAN:	75,61 m <sup>2</sup>

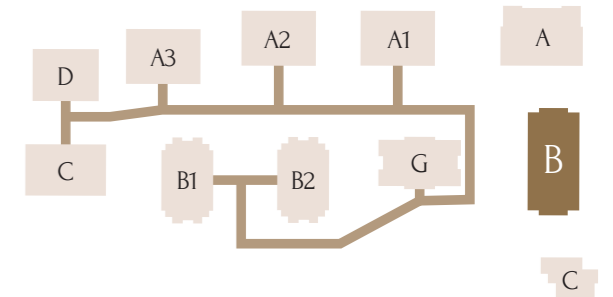

B BLOK

1+1	1+1
1+1	1+1
1+1	1+1
1+1	1+1

Kullanılan görseller tanıtım amaçlı olup, Gül Proje İnşaat A.Ş. ve Emlak Konut GYO A.Ş.'nin onayıyla değişiklik yapma hakkına sahiptir.

**B**  
BLOK

**1+1**  
K-B-1

Brüt 63,86 m<sup>2</sup>

GİRİŞ HOLÜ:	2,75 m <sup>2</sup>
SALON:	19,14 m <sup>2</sup>
KAPALI BALKON:	5,97 m <sup>2</sup>
EBEVEYN YATAK ODASI:	9,43 m <sup>2</sup>
KAPALI BALKON:	3,56 m <sup>2</sup>
BANYO:	3,24 m <sup>2</sup>
NET ALAN:	44,09 m <sup>2</sup>
NET ALAN + AÇIK BALKON:	44,09 m <sup>2</sup>
SATIŞA E. BRÜT ALAN:	63,86 m <sup>2</sup>

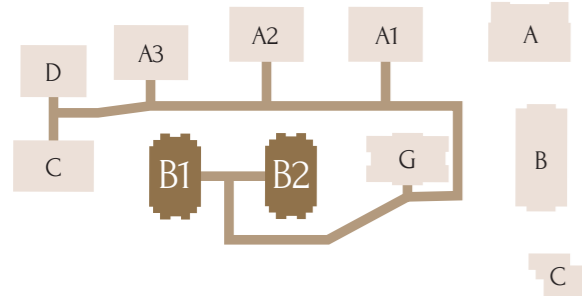

B1 BLOK

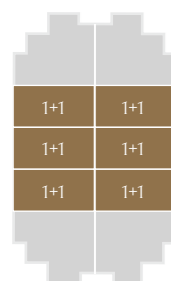

B2 BLOK

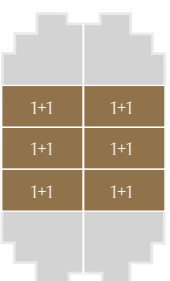

Kullanılan görseller tanıtım amaçlı olup, Gül Proje İnşaat A.Ş. ve Emlak Konut GYO A.Ş.'nin onayıyla değişiklik yapma hakkına sahiptir.

**B**  
BLOK

**2+1**  
S-B-3

Brüt 125,06 m<sup>2</sup>

GİRİŞ HOLÜ:	3,27 m <sup>2</sup>
KORİDOR:	7,09 m <sup>2</sup>
MUTFAK:	9,68 m <sup>2</sup>
SALON:	14,98 m <sup>2</sup>
KAPALI BALKON:	7,30 m <sup>2</sup>
ÇOCUK ODASI:	10,47 m <sup>2</sup>
BANYO:	4,27 m <sup>2</sup>
EBEVEYN YATAK ODASI:	10,96 m <sup>2</sup>
EBEVEYN BANYO:	3,20 m <sup>2</sup>
KAPALI BALKON:	7,77 m <sup>2</sup>
AÇIK BALKON:	4,98 m <sup>2</sup>
NET ALAN:	78,99 m <sup>2</sup>
NET ALAN + AÇIK BALKON:	83,97 m <sup>2</sup>
SATIŞA E. BRÜT ALAN:	125,06 m <sup>2</sup>



B BLOK

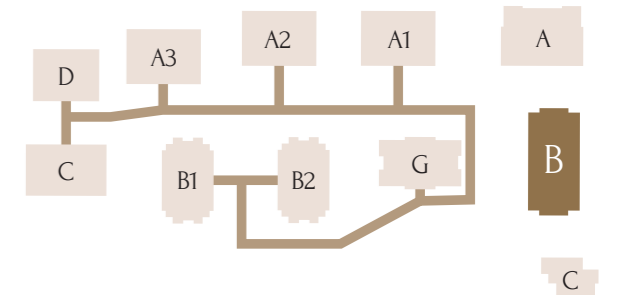
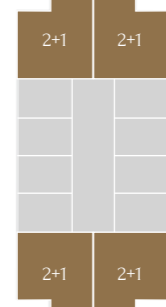

Kullanılan görseller tanıtım amaçlı olup, Gül Proje İnşaat A.Ş. ve Emlak Konut GYO A.Ş.'nin onayıyla değişiklik yapma hakkına sahiptir.

**C**  
BLOK

**2+1**  
K-C-1

Brüt 119,08 m<sup>2</sup>

GİRİŞ HOLÜ:	5,06 m <sup>2</sup>
KORİDOR:	4,77 m <sup>2</sup>
SALON:	15,91 m <sup>2</sup>
KAPALI BALKON:	8,54 m <sup>2</sup>
MUTFAK:	8,05 m <sup>2</sup>
ODA:	7,84 m <sup>2</sup>
KAPALI BALKON:	4,99 m <sup>2</sup>
EBEVEYN YATAK ODASI:	11,26 m <sup>2</sup>
KAPALI BALKON:	4,99 m <sup>2</sup>
EBEVEYN BANYO:	3,04 m <sup>2</sup>
BANYO:	3,46 m <sup>2</sup>
AÇIK BALKON:	3,54 m <sup>2</sup>

NET ALAN:	77,91 m <sup>2</sup>
NET ALAN + AÇIK BALKON:	81,45 m <sup>2</sup>
SATIŞA E. BRÜT ALAN:	119,08 m <sup>2</sup>

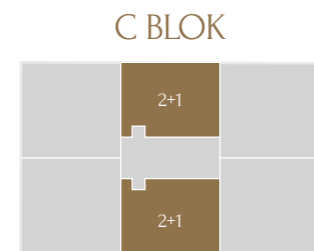
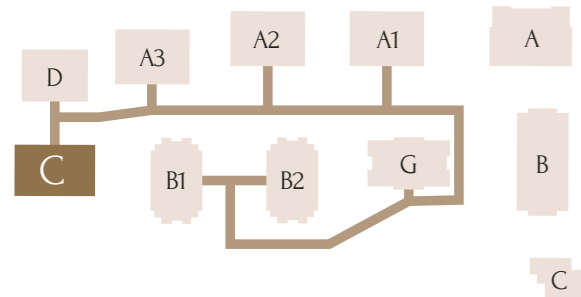

Kullanılan görseller tanıtım amaçlı olup, Gül Proje İnşaat A.Ş. ve Emlak Konut GYO A.Ş.'nin onayıyla değişiklik yapma hakkına sahiptir.

**D**  
BLOK

**2+1**  
K-D-2

Brüt 129,16 m<sup>2</sup>

GİRİŞ HOLÜ:	4,34 m <sup>2</sup>
KORİDOR:	6,19 m <sup>2</sup>
SALON:	17,52 m <sup>2</sup>
KAPALI BALKON:	5,62 m <sup>2</sup>
MUTFAK:	8,16 m <sup>2</sup>
ODA:	8,41 m <sup>2</sup>
KAPALI BALKON:	5,16 m <sup>2</sup>
EBEVEYN YATAK ODASI:	12,55 m <sup>2</sup>
KAPALI BALKON:	5,33 m <sup>2</sup>
EBEVEYN BANYO:	4,06 m <sup>2</sup>
ÇAMAŞIR ODASI:	2,39 m <sup>2</sup>
BANYO:	4,5 m <sup>2</sup>
AÇIK BALKON:	3,36 m <sup>2</sup>

NET ALAN:	84,23 m <sup>2</sup>
NET ALAN + AÇIK BALKON:	87,59 m <sup>2</sup>
SATIŞA E. BRÜT ALAN:	129,16 m <sup>2</sup>



D BLOK

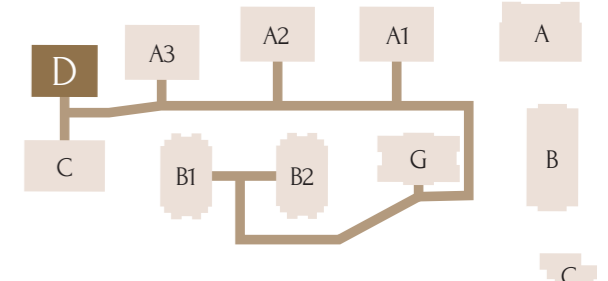
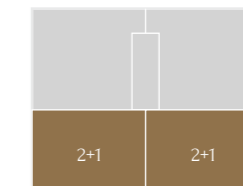

Kullanılan görseller tanıtım amaçlı olup, Gül Proje İnşaat A.Ş. ve Emlak Konut GYO A.Ş.'nin onayıyla değişiklik yapma hakkına sahiptir.

**A**  
BLOK

**3+1**  
S-A-1

Brüt 190,56 m<sup>2</sup>

GİRİŞ HOLÜ:	7,04 m <sup>2</sup>
MUTFAK:	12,37 m <sup>2</sup>
SALON:	29,53 m <sup>2</sup>
KAPALI BALKON:	12,44 m <sup>2</sup>
KORİDOR:	7,13 m <sup>2</sup>
ÇAMAŞIR ODASI:	3,88 m <sup>2</sup>
OTURMA ODASI:	16,89 m <sup>2</sup>
ÇOCUK ODASI:	10,01 m <sup>2</sup>
KAPALI BALKON:	5,81 m <sup>2</sup>
ORTAK BANYO:	6,02 m <sup>2</sup>
EBEVEYN YATAK ODASI:	14,86 m <sup>2</sup>
EBEVEYN BANYO:	4,04 m <sup>2</sup>
KAPALI BALKON:	5,29 m <sup>2</sup>
AÇIK BALKON:	6,30 m <sup>2</sup>

NET ALAN:	135,31 m <sup>2</sup>
NET ALAN + AÇIK BALKON:	141,61 m <sup>2</sup>
SATIŞA E. BRÜT ALAN:	190,56 m <sup>2</sup>

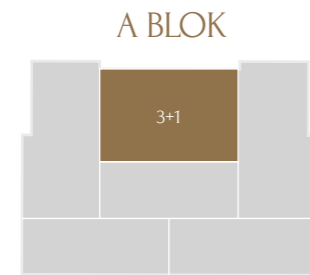
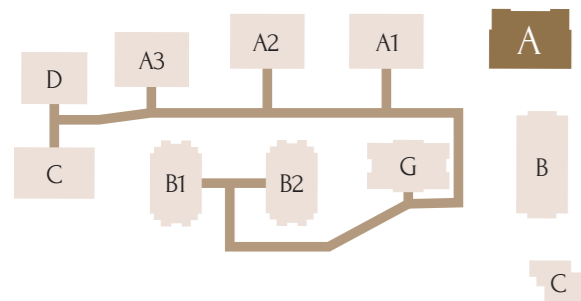

Kullanılan görseller tanıtım amaçlı olup, Gül Proje İnşaat A.Ş. ve Emlak Konut GYO A.Ş.'nin onayıyla değişiklik yapma hakkına sahiptir.

**A**  
BLOK

**3+1**  
S-A-2

Brüt 289,81 m<sup>2</sup>

GİRİŞ HOLÜ:	7,04 m <sup>2</sup>
MUTFAK:	12,37 m <sup>2</sup>
SALON:	29,53 m <sup>2</sup>
KAPALI BALKON:	12,44 m <sup>2</sup>
KORİDOR:	7,13 m <sup>2</sup>
ÇAMAŞIR ODASI:	3,88 m <sup>2</sup>
OTURMA ODASI:	16,89 m <sup>2</sup>
ODA:	10,01 m <sup>2</sup>
KAPALI BALKON:	5,81 m <sup>2</sup>
ORTAK BANYO:	6,02 m <sup>2</sup>
EBEVEYN YATAK ODASI:	14,86 m <sup>2</sup>
EBEVEYN BANYO:	4,04 m <sup>2</sup>
KAPALI BALKON:	5,29 m <sup>2</sup>
AÇIK BALKON:	6,30 m <sup>2</sup>
AÇIK TERAS:	83,45 m <sup>2</sup>

NET ALAN:	135,31 m <sup>2</sup>
NET ALAN + AÇIK BALKON:	225,06 m <sup>2</sup>
SATIŞA E. BRÜT ALAN:	289,81 m <sup>2</sup>

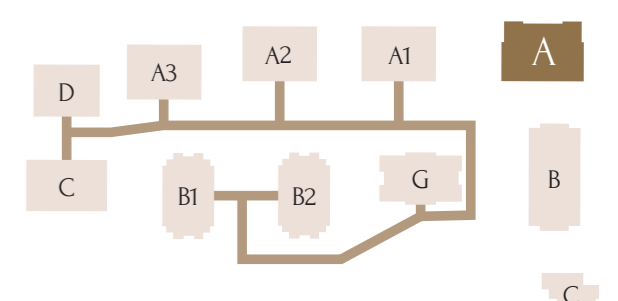
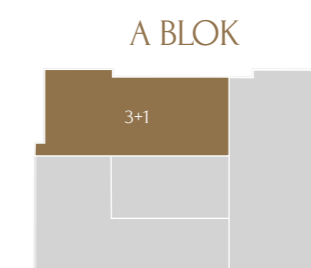

Kullanılan görseller tanıtım amaçlı olup, Gül Proje İnşaat A.Ş. ve Emlak Konut GYO A.Ş.'nin onayıyla değişiklik yapma hakkına sahiptir.

**A**  
BLOK

**3+1**  
K-A-1

Brüt 184,50 m<sup>2</sup>

GİRİŞ HOLÜ:	6,15 m <sup>2</sup>
KORİDOR:	7,47 m <sup>2</sup>
SALON:	28,35 m <sup>2</sup>
KAPALI BALKON:	11,94 m <sup>2</sup>
MUTFAK:	11,29 m <sup>2</sup>
OTURMA ODASI:	15,79 m <sup>2</sup>
ODA:	9 m <sup>2</sup>
KAPALI BALKON:	5,17 m <sup>2</sup>
EBEVEYN YATAK ODASI:	13,94 m <sup>2</sup>
KAPALI BALKON:	5,36 m <sup>2</sup>
EBEVEYN BANYO:	4,04 m <sup>2</sup>
ÇAMAŞIR ODASI:	3,88 m <sup>2</sup>
BANYO:	5,69 m <sup>2</sup>
AÇIK BALKON:	5,97 m <sup>2</sup>

NET ALAN:	128,07 m <sup>2</sup>
NET ALAN + AÇIK BALKON:	134,04 m <sup>2</sup>
SATIŞA E. BRÜT ALAN:	184,50 m <sup>2</sup>

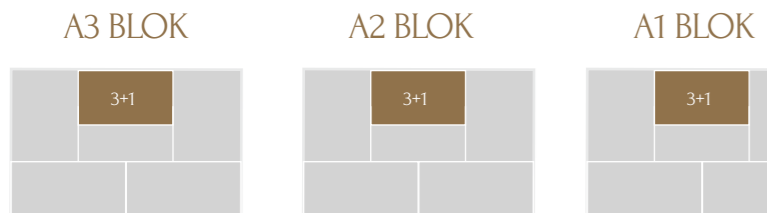
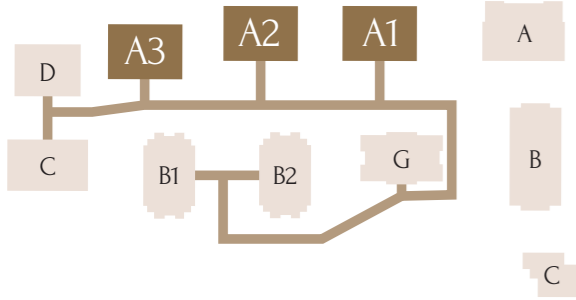

Kullanılan görseller tanıtım amaçlı olup, Gül Proje İnşaat A.Ş. ve Emlak Konut GYO A.Ş.'nin onayıyla değişiklik yapma hakkına sahiptir.

**A**  
BLOK

**3+1**  
K-A-3

Brüt 184,34 m<sup>2</sup>

GİRİŞ HOLÜ:	6,79 m <sup>2</sup>
KORİDOR:	11,79 m <sup>2</sup>
SALON:	21,37 m <sup>2</sup>
KAPALI BALKON:	9,06 m <sup>2</sup>
MUTFAK:	13,86 m <sup>2</sup>
ODA 1:	9,14 m <sup>2</sup>
KAPALI BALKON:	4,91 m <sup>2</sup>
ODA 2:	9,14 m <sup>2</sup>
KAPALI BALKON:	5,17 m <sup>2</sup>
EBEVEYN YATAK ODASI:	14,46 m <sup>2</sup>
KAPALI BALKON:	5,27 m <sup>2</sup>
EBEVEYN BANYO:	4,38 m <sup>2</sup>
ÇAMAŞIR ODASI:	3,94 m <sup>2</sup>
BANYO:	6,32 m <sup>2</sup>
AÇIK BALKON:	5,53 m <sup>2</sup>

NET ALAN:	125,60 m <sup>2</sup>
NET ALAN + AÇIK BALKON:	131,13 m <sup>2</sup>
SATIŞA E. BRÜT ALAN:	184,34 m <sup>2</sup>

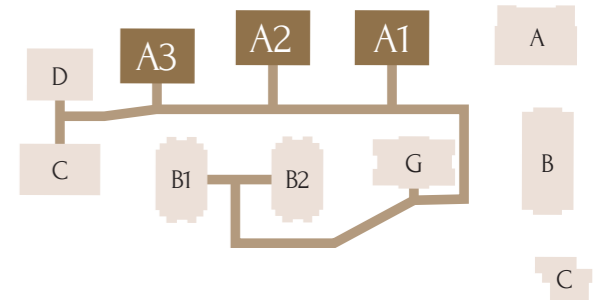

Kullanılan görseller tanıtım amaçlı olup, Gül Proje İnşaat A.Ş. ve Emlak Konut GYO A.Ş.'nin onayıyla değişiklik yapma hakkına sahiptir.

**C**  
BLOK

**3+1**  
K-C-2

Brüt 157,83 m<sup>2</sup>

KORİDOR:	12,23 m <sup>2</sup>
SALON:	21,00 m <sup>2</sup>
KAPALI BALKON:	13,20 m <sup>2</sup>
MUTFAK:	9,44 m <sup>2</sup>
ODA:	9,54 m <sup>2</sup>
ODA:	9,63 m <sup>2</sup>
KAPALI BALKON:	4,45 m <sup>2</sup>
EBEVEYN YATAK ODASI:	10,24 m <sup>2</sup>
KAPALI BALKON:	4,16 m <sup>2</sup>
EBEVEYN BANYO:	3,74 m <sup>2</sup>
ÇAMAŞIR ODASI:	2,42 m <sup>2</sup>
BANYO:	4,16 m <sup>2</sup>
AÇIK BALKON:	4,75 m <sup>2</sup>
NET ALAN:	104,21 m <sup>2</sup>
NET ALAN + AÇIK BALKON:	108,96 m <sup>2</sup>
SATIŞA E. BRÜT ALAN:	157,83 m <sup>2</sup>

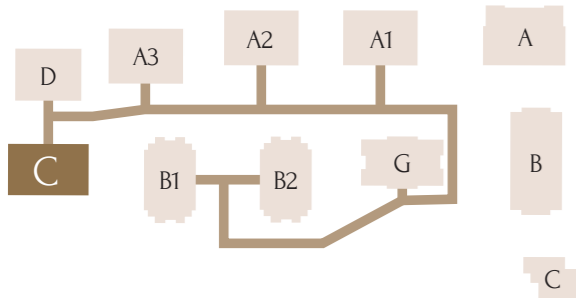

C BLOK

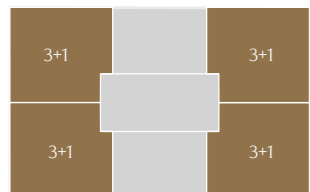

Kullanılan görseller tanıtım amaçlı olup, Gül Proje İnşaat A.Ş. ve Emlak Konut GYO A.Ş.'nin onayıyla değişiklik yapma hakkına sahiptir.



**D**  
BLOK

**3+1**  
K-D-1

Brüt 207,89 m<sup>2</sup>

GİRİŞ HOLÜ:	8,28 m <sup>2</sup>
KORİDOR:	7,47 m <sup>2</sup>
SALON:	23,84 m <sup>2</sup>
KAPALI BALKON:	8,94 m <sup>2</sup>
MUTFAK:	12,04 m <sup>2</sup>
OTURMA ODASI:	16,52 m <sup>2</sup>
ODA:	9,83 m <sup>2</sup>
KAPALI BALKON:	5,29 m <sup>2</sup>
EBEVEYN YATAK ODASI:	16,95 m <sup>2</sup>
KAPALI BALKON:	6,53 m <sup>2</sup>
EBEVEYN BANYO:	5,05 m <sup>2</sup>
ÇAMAŞIR ODASI:	4,26 m <sup>2</sup>
BANYO:	6,75 m <sup>2</sup>
AÇIK BALKON:	5,73 m <sup>2</sup>
AÇIK BALKON:	6,66 m <sup>2</sup>
NET ALAN:	131,75 m <sup>2</sup>
NET ALAN + AÇIK BALKON:	144,14 m <sup>2</sup>
SATIŞA E. BRÜT ALAN:	207,89 m <sup>2</sup>

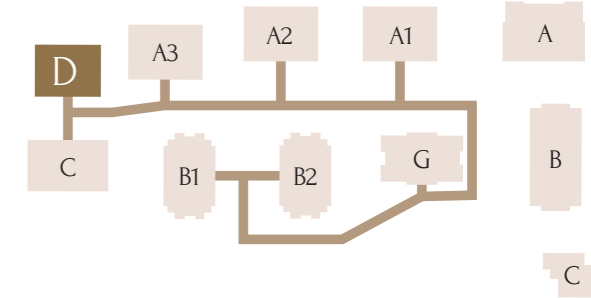

D BLOK

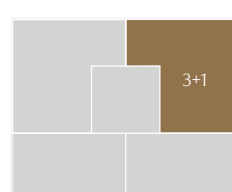

Kullanılan görseller tanıtım amaçlı olup, Gül Proje İnşaat A.Ş. ve Emlak Konut GYO A.Ş.'nin onayıyla değişiklik yapma hakkına sahiptir.







Brüt 218,08 m<sup>2</sup>

GİRİŞ HOLÜ:	10,70 m <sup>2</sup>
KORİDOR:	5,86 m <sup>2</sup>
SALON:	26,26 m <sup>2</sup>
KAPALI BALKON:	12,97 m <sup>2</sup>
MUTFAK:	13,10 m <sup>2</sup>
OTURMA ODASI:	15,25 m <sup>2</sup>
ODA 1:	8,76 m <sup>2</sup>
KAPALI BALKON:	4,19 m <sup>2</sup>
ODA 2:	8,94 m <sup>2</sup>
KAPALI BALKON:	4,26 m <sup>2</sup>
EBEVEYN YATAK ODASI:	15,23 m <sup>2</sup>
KAPALI BALKON:	8,70 m <sup>2</sup>
EBEVEYN BANYO:	4,76 m <sup>2</sup>
ÇAMAŞIR ODASI:	4,18 m <sup>2</sup>
BANYO:	5,91 m <sup>2</sup>
AÇIK BALKON:	7,69 m <sup>2</sup>

NET ALAN:	149,07 m <sup>2</sup>
NET ALAN + AÇIK BALKON:	156,76 m <sup>2</sup>
SATIŞA E. BRÜT ALAN:	218,08 m <sup>2</sup>

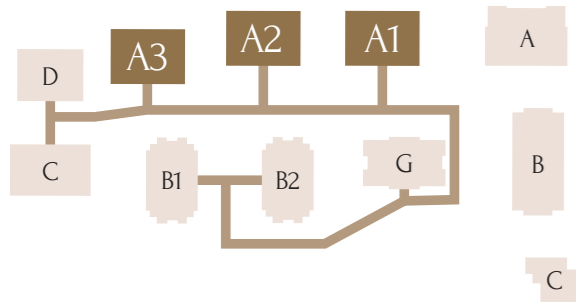

Kullanılan görseller tanıtım amaçlı olup, Gül Proje İnşaat A.Ş. ve Emlak Konut GYO A.Ş.'nin onayıyla değişiklik yapma hakkına sahiptir.



Brüt 204,49 m<sup>2</sup>

GİRİŞ HOLÜ:	8,71 m <sup>2</sup>
KORİDOR:	9,32 m <sup>2</sup>
SALON:	24,76 m <sup>2</sup>
KAPALI BALKON:	11,71 m <sup>2</sup>
MUTFAK:	10,92 m <sup>2</sup>
OTURMA ODASI:	15,40 m <sup>2</sup>
ODA 1:	9,14 m <sup>2</sup>
KAPALI BALKON:	4,91 m <sup>2</sup>
ODA 2:	9,14 m <sup>2</sup>
KAPALI BALKON:	5,17 m <sup>2</sup>
EBEVEYN YATAK ODASI:	14,46 m <sup>2</sup>
KAPALI BALKON:	5,27 m <sup>2</sup>
EBEVEYN BANYO:	4,38 m <sup>2</sup>
ÇAMAŞIR ODASI:	3,94 m <sup>2</sup>
BANYO:	6,33 m <sup>2</sup>
AÇIK BALKON:	4,30 m <sup>2</sup>

NET ALAN:	143,56 m <sup>2</sup>
NET ALAN + AÇIK BALKON:	147,86 m <sup>2</sup>
SATIŞA E. BRÜT ALAN:	204,49 m <sup>2</sup>

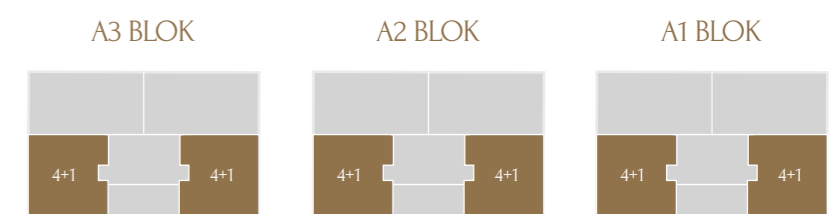
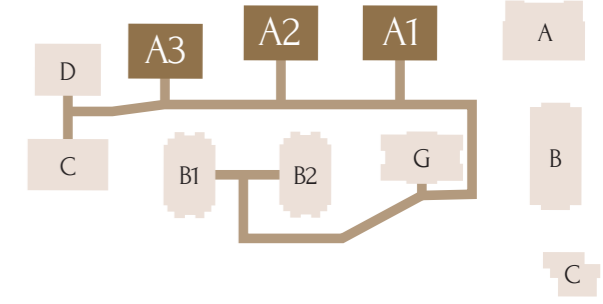

Kullanılan görseller tanıtım amaçlı olup, Gül Proje İnşaat A.Ş. ve Emlak Konut GYO A.Ş.'nin onayıyla değişiklik yapma hakkına sahiptir.

**A**  
BLOK

**4+1**  
S-A-3

Brüt 213,46 m<sup>2</sup>

GİRİŞ HOLÜ:	10,70 m <sup>2</sup>
MUTFAK:	13,06 m <sup>2</sup>
SALON:	26,78 m <sup>2</sup>
KAPALI BALKON:	13,88 m <sup>2</sup>
KORİDOR:	5,87 m <sup>2</sup>
ÇAMAŞIR ODASI:	3,88 m <sup>2</sup>
OTURMA ODASI:	14,75 m <sup>2</sup>
ODA 1:	8,94 m <sup>2</sup>
KAPALI BALKON:	3,96 m <sup>2</sup>
ODA 2:	8,94 m <sup>2</sup>
KAPALI BALKON:	4,26 m <sup>2</sup>
BANYO:	5,91 m <sup>2</sup>
EBEVEYN YATAK ODASI:	15,23 m <sup>2</sup>
EBEVEYN BANYO:	4,87 m <sup>2</sup>
KAPALI BALKON:	8,70 m <sup>2</sup>
AÇIK BALKON:	7,54 m <sup>2</sup>

NET ALAN:	149,73 m <sup>2</sup>
NET ALAN + AÇIK BALKON:	157,27 m <sup>2</sup>
SATIŞA E. BRÜT ALAN:	213,46 m <sup>2</sup>

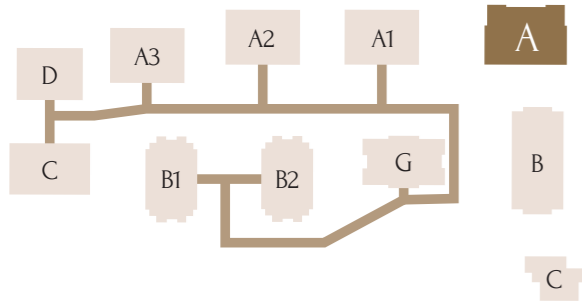

A BLOK

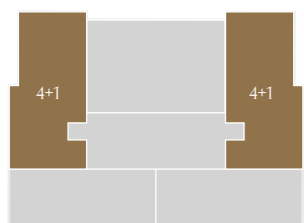

Kullanılan görseller tanıtım amaçlı olup, Gül Proje İnşaat A.Ş. ve Emlak Konut GYO A.Ş.'nin onayıyla değişiklik yapma hakkına sahiptir.

**A**  
BLOK

**4+1**  
S-A-4

Brüt 212,01 m<sup>2</sup>

GİRİŞ HOLÜ:	9,40 m <sup>2</sup>
MUTFAK:	10,70 m <sup>2</sup>
SALON:	24,42 m <sup>2</sup>
KAPALI BALKON:	15,93 m <sup>2</sup>
KORİDOR:	9,66 m <sup>2</sup>
ÇAMAŞIR ODASI:	4,86 m <sup>2</sup>
OTURMA ODASI:	16,80 m <sup>2</sup>
ODA 1:	9,14 m <sup>2</sup>
KAPALI BALKON:	4,91 m <sup>2</sup>
ODA 2:	9,14 m <sup>2</sup>
KAPALI BALKON:	5,17 m <sup>2</sup>
BANYO:	6,65 m <sup>2</sup>
EBEVEYN YATAK ODASI:	15,11 m <sup>2</sup>
EBEVEYN BANYO:	4,97 m <sup>2</sup>
KAPALI BALKON:	5,46 m <sup>2</sup>
AÇIK BALKON:	5,23 m <sup>2</sup>

NET ALAN:	152,32 m <sup>2</sup>
NET ALAN + AÇIK BALKON:	157,55 m <sup>2</sup>
SATIŞA E. BRÜT ALAN:	212,01 m <sup>2</sup>

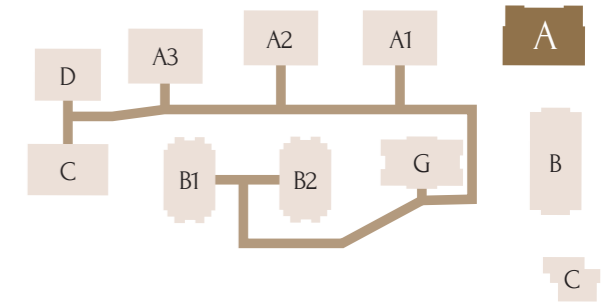

A BLOK

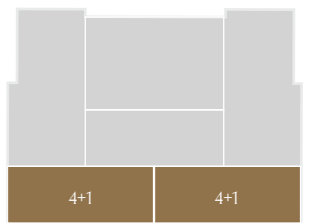

Kullanılan görseller tanıtım amaçlı olup, Gül Proje İnşaat A.Ş. ve Emlak Konut GYO A.Ş.'nin onayıyla değişiklik yapma hakkına sahiptir.

**A**  
BLOK**4+1**  
S-A-5**Brüt 255,27 m<sup>2</sup>**

GİRİŞ HOLÜ:	8,79 m <sup>2</sup>
MUTFAK:	15,42 m <sup>2</sup>
SALON:	34,17 m <sup>2</sup>
KAPALI BALKON:	17,30 m <sup>2</sup>
ÇAMAŞIR ODASI:	3,38 m <sup>2</sup>
ODA 1:	9,28 m <sup>2</sup>
KAPALI BALKON:	3,05 m <sup>2</sup>
KORİDOR:	5,87 m <sup>2</sup>
ODA 2:	10,47 m <sup>2</sup>
KAPALI BALKON:	3,31 m <sup>2</sup>
ODA 3:	10,38 m <sup>2</sup>
KAPALI BALKON:	3,18 m <sup>2</sup>
BANYO:	5,31 m <sup>2</sup>
EBEVEYN YATAK ODASI:	12,72 m <sup>2</sup>
EBEVEYN BANYO:	5,69 m <sup>2</sup>
KAPALI BALKON:	8,41 m <sup>2</sup>
AÇIK BALKON:	7,53 m <sup>2</sup>
AÇIK TERAS:	22,08 m <sup>2</sup>

NET ALAN:	156,73 m <sup>2</sup>
NET ALAN + AÇIK BALKON:	186,34 m <sup>2</sup>
SATIŞA E. BRÜT ALAN:	255,27 m <sup>2</sup>

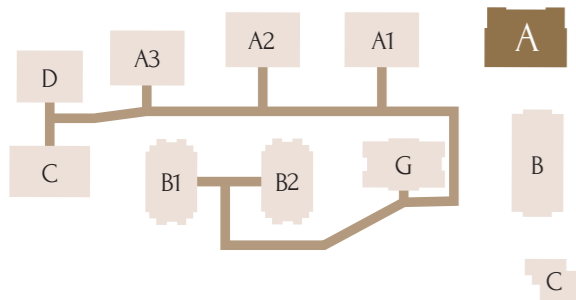

A BLOK

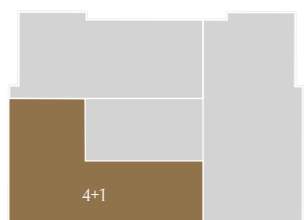

4+1



Kullanılan görseller tanıtım amaçlı olup, Gül Proje İnşaat A.Ş. ve Emlak Konut GYO A.Ş.'nin onayıyla değişiklik yapma hakkına sahiptir.

**A**  
BLOK**4+1**  
S-A-6**Brüt 331,21 m<sup>2</sup>**

GİRİŞ HOLÜ:	8,42 m <sup>2</sup>
MUTFAK:	17,80 m <sup>2</sup>
SALON:	27,23 m <sup>2</sup>
KAPALI BALKON:	19,43 m <sup>2</sup>
ÇAMAŞIR ODASI:	5,29 m <sup>2</sup>
OTURMA ODASI:	18,80 m <sup>2</sup>
KORİDOR:	9,37 m <sup>2</sup>
ODA 1:	10,32 m <sup>2</sup>
KAPALI BALKON:	4,57 m <sup>2</sup>
ODA 2:	11,78 m <sup>2</sup>
KAPALI BALKON:	7,12 m <sup>2</sup>
BANYO:	5,17 m <sup>2</sup>
EBEVEYN YATAK ODASI:	20,92 m <sup>2</sup>
EBEVEYN BANYO:	4,16 m <sup>2</sup>
AÇIK TERAS:	82,66 m <sup>2</sup>

NET ALAN:	170,38 m <sup>2</sup>
NET ALAN + AÇIK BALKON:	253,04 m <sup>2</sup>
SATIŞA E. BRÜT ALAN:	331,21 m <sup>2</sup>

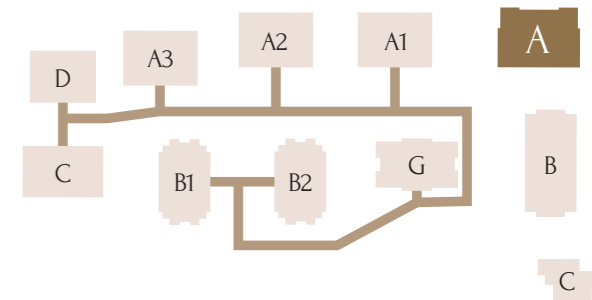

A BLOK

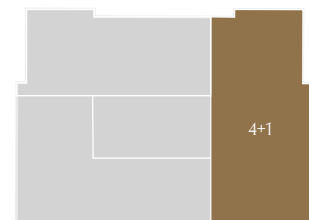

4+1

Kullanılan görseller tanıtım amaçlı olup, Gül Proje İnşaat A.Ş. ve Emlak Konut GYO A.Ş.'nin onayıyla değişiklik yapma hakkına sahiptir.

# HEM ŐEHİRİN KALBİNDE



# HEM DE İNSANLARIN...

İstanbul'un değerli bölgelerinden Seyrantepe'de yer alan Avangart İstanbul şehrin kalbinde. Bu sayede İstanbul'un önemli yollarına ve modern toplu taşıma araçlarına çok yakın. Bu özellięi de en sevilen özelliklerinden bir tanesi.



## Ulaşım Avantajları

TEM Otoyolu  
E5 Baęlantı Yolu  
Metro  
Havaray  
Köprülere Kolay Ulaşım



## Merkezlere Uzaklıklar

Türk Telekom Stadyumu	0,35 km
Maslak	3,6 km
Levent	5,1 km
F.S.M Köprüsü	6 km
Beşiktaş	6,8 km
Mecidiyeköy	7,2 km
Taksim	10,9 km
Atatürk Havalimanı	27,8 km



# AVANGART

*istanbul*

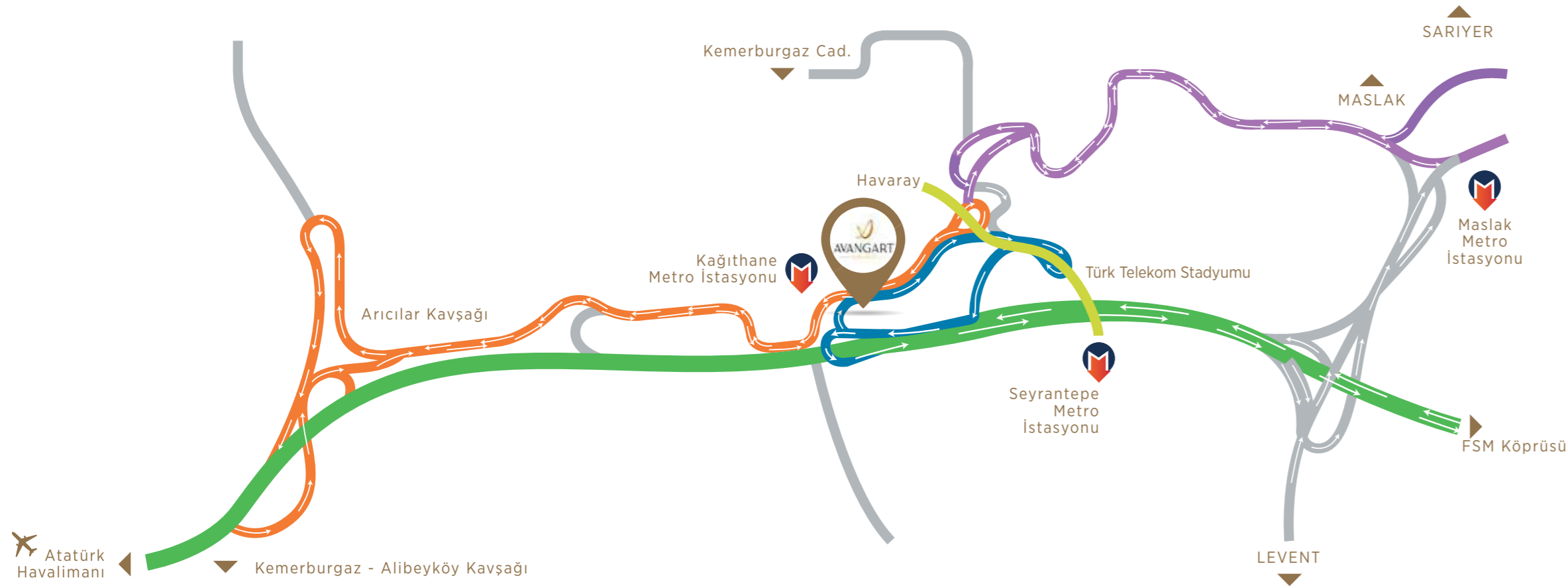

Edirne Yönü   Ankara Yönü   Maslak Yönü

ADRES: Ayazağa Mah. Cendere Cad. 112A Seyrantepe SARIYER / ISTANBUL

Sabahları karşılaşıncı günaydın diyen... Yüzü gülen.  
Selam veren, selam alan. Dışarda unutulmuş anahtarı  
fark edince komşusunun kapısını çalan. Yeşili seven.  
Kediye köpeğe, çiçeğe böceğe değer veren.  
Oturduğu apartmana yeni biri taşındığında hoş geldin  
diyene. Doğayı, yürümeyi, koşmayı seven. Elleri dolu  
komşusunu görünce, asansörün kapısını açan,  
yardım eden. Trafikte yol veren. Arabasını hep  
dikkatlice çizgilerin arasına park eden...

Çevrenizde böyle insanlar varsa, lütfen bu katalogu  
onlarla paylaşın.



1953 yılında bir ülkenin kentleşme çalışmalarına öncülük edecek, insanların yaşam kalitesini yükseltecek anlayış hayat buldu. İnşaat alanının köklü markası Emlak Konut'un, başarılarla dolu yolculuğu başladı. İnsan hayatına konfor katacak, çevreye duyarlı, modern kentler kurmak, kurumsal vizyon olarak belirlendi. Bu temel amaçla birlikte Emlak Konut, sektörüne pek çok yenilik getiren uygulamaların mimarı oldu.

Emlak Konut, ülkemizin planlı kentleşmesinde örnek teşkil eden, iz bırakan projeler gerçekleştirdi. Bulunduğu semte ismini verecek büyüklükte ve döneminin en yenilikçi kentlerini inşa etti. Bu istikrarlı büyüme, ciddi bir dönüm noktasını beraberinde getirdi ve 2002 yılında Emlak Konut, gayrimenkul yatırım ortaklığına dönüştü. Bu dönüşüm aslında dev projelerin, ses getirecek atılımların ve daha büyük bir şirket olmanın habercisiydi. "Gayrimenkul Yatırım Ortaklığı" olmasıyla beraber Emlak Konut; tasarım alanında dünyada yankı bulan, çevreye duyarlı teknolojileri içinde barındıran, şehre değer katan niteliklerde projelerin ardında yer aldı.

2003 yılından bugüne kadar çeşitli büyüklükte toplam 132 projenin ihalesini gerçekleştirerek, bu projelerin tamamlanması sonucunda yaklaşık 128.826 bağımsız bölümün yapılmasını sağlamış olacaktır.

Emlak Konut hızlı büyümesini taçlandırarak, hedeflerini daha geniş ufuklara taşıyacak bir atılımla iki kez halka arz edildi. 2010 yılındaki ilk arz, Cumhuriyet tarihinin en büyük 5 halka arzı arasına girdi. 2013'teki ikincil halka arz ise son 5 yılda Avrupa'da gayrimenkul alanında yapılan en büyük halka arz oldu. Halka arzlarla büyüyen Emlak Konut, 3,8 milyar liralık ödenmiş sermayesi ve 30 Eylül 2017 itibarıyla ulaştığı 19,9 milyar liralık aktif toplamıyla Türkiye'nin en güçlü şirketleri arasındaki yerini daha da sağlamlaştırmıştır.

Emlak Konut kuruluşundan beri artan ivmesi, insan odaklı kurum felsefesi ve geldiği noktadaki konumu itibarıyla yarınlara güçlü adımlarla yürüyor. Bu ülkenin gururla anılacak, küresel oyuncusu olma hedefine her geçen gün biraz daha yaklaşıyor..

# GÜLPROJE

Başarmak için her işe bir hayalle başlamak ve hayallerini gerçeğe dönüştürmek için çok çalışmak gerektiğini biliyoruz.

Bizler 40 yıl önce ilk temelimizi atarken hissettiğimiz heyecanı hiç kaybetmedik ve kurduğumuz hayallerin peşinde koşmaktan hiç vazgeçmedik.

Bugün Gül Proje olarak binlerce aileyi ev sahibi yapmış ve İstanbul'un silüetini değiştiren yapı projelerini gerçekleştirmiş bir kurum olmamızın altında işte bu hayal gücü ve inançlı çalışma yatıyor.

Bunca yılda on dairesel apartmanlardan, yüzlerce ailenin yaşadığı sitelere ve her gün on binlerce insanın ziyaret ettiği dev alışveriş merkezlerine kadar farklı projeler inşa ettik. İşin büyüklüğü ne olursa olsun bütün projelerimizde kalite ve tasarım standartlarını hep yükselterek hayalleri, hayata dönüştürdük.

Çünkü biliyoruz ki içinde yaşadığımız mekanlar yaşam kalitemizi doğrudan etkiliyor ve hayatımızı şekillendiriyor.

Bizim için her müşteri yeni bir dost demektir. Hayatının en önemli kararlarından birini vererek Gül Proje'den ev veya iş yeri alan herkes şunu çok iyi bilir ki, çatıdaki kiremitten bahçedeki çimene kadar her metrekarede Gül Proje kalitesi ve güveni vardır.

İşte bu güveni daha da yükseltmek ve yeni dostların hayallerini gerçekleştirmek için bütün enerjimizle çalışmaya ve üretmeye devam ediyoruz.



AVANGART  
*Istanbul*